

050-0700

12mm 单转轮门锁



这种结构紧凑的单转轮门锁适用于轻度到中度负荷的公路用车或非公路用车的驾驶室和车厢门。该产品具有一些派生型式，可以与 TriMark 公司的外部和内部制动方法相衔接，有利于产品应用的灵活性。

- 公路车辆和非公路车辆使用的驾驶室和车厢进出门
- 最高可达 25 公斤（55 磅）轻型到中型门，门密封压力不超过 20 公斤（44 磅）
- 配合使用 TriMark 070-0400 撞栓

特性/优点

- 大小和外形紧凑，可以大大提高门的视界和空间利用
- 四个标准派生型号，能够适合多种应用场合
- 黑色表面处理减少了对后续喷漆或保护层的需要



www.trimarkcorp.com

TriMark Corporation
500 Bailey Avenue
P.O. Box 350
New Hampton, Iowa 50659
United States
Tel: 641-394-3188
Fax: 641-394-2392
1-800-447-0343
www.trimarkcorp.com

TriMark Europe
Cedar Court
Walker Road
Bardon Hill
Coalville LE67 1TU
United Kingdom
Tel: +44(0)1530 512460
Fax: +44(0)1530 512461
www.trimarkeu.com

TriMark (Xuzhou)
Building A5 Jingwu Road
Xuzhou Economic
Development Zone
Xuzhou, Jiangsu
221004 PR China
Tel: +86 516 8773 0018
Fax: +86 516 8773 0058
www.trimarkcn.com

现有功能

- 具有不同款式可供选择，可以通过外部把手和内部释放装置实现直接或遥控致动
- 标准的左手和右手型号，可以让用户选择按照所需方向进行操作
- 标准的 M8 x 1.25 螺纹轴或 8.4 毫米直径贯通轴

表面处理

- 带有黑色铬酸盐层的镀锌钢制部件

材料

- 转轮： 热处理钢
- 拼合外壳： 高强度钢
- 弹簧： 防锈蚀不锈钢
- 内释放球形把手： 黑色 PVC 塑料
- 按钮曲柄： 模铸锌合金

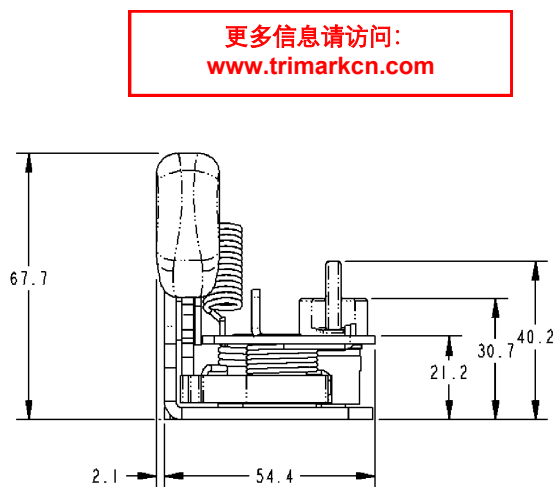
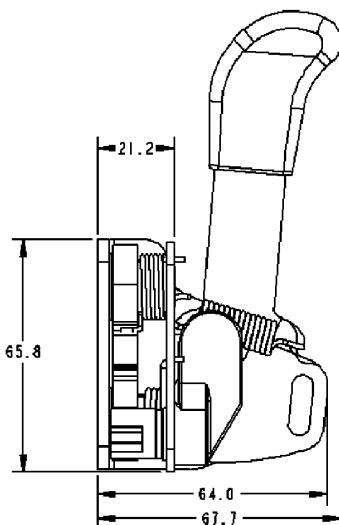
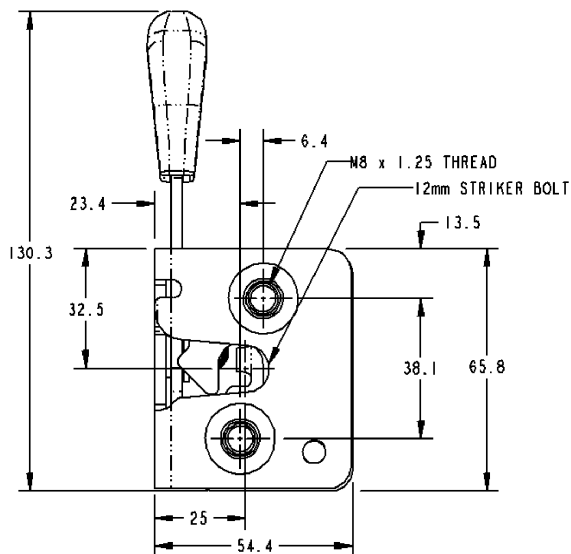

更多信息请访问：
www.trimarkcn.com

直接按钮/内部遥控释放

直接按钮/内部遥控释放版本具有集成的曲柄，可以直接释放按钮手柄，而单独的远程内释放可以提高应用程序的灵活性。

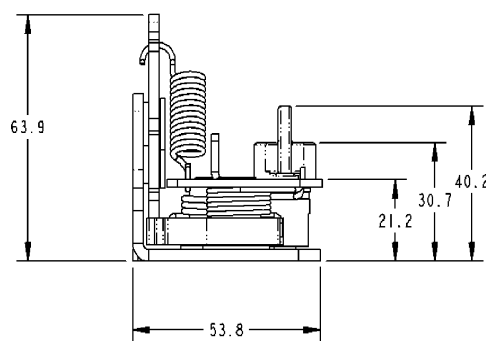
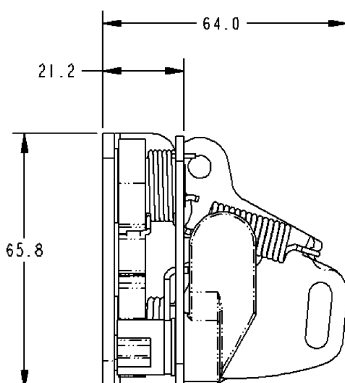
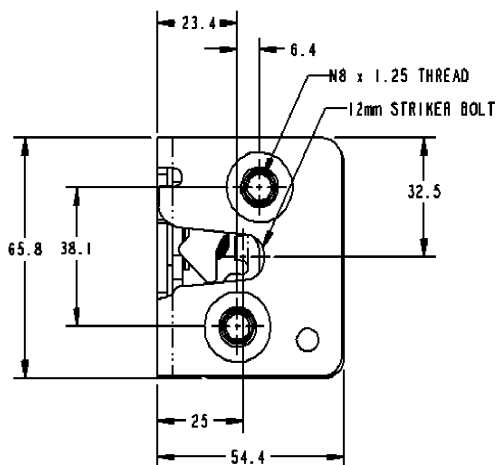

安装

- M8 x 1.25 螺纹轴安装方便（拧紧到紧固件制造商建议的扭矩值）

各个零件的尺寸仅供参考。有关完整的尺寸，规格和安装步骤，请参阅各个零件图。提供工程协助和应用图纸。

注意：产品不符合FMVSS 206的锁定要求。

远程外部/锁上内部释放

远程外部/门内内部释放版本具有门内内部释放杆，可提供远程外部释放，以提高应用程序的灵活性。

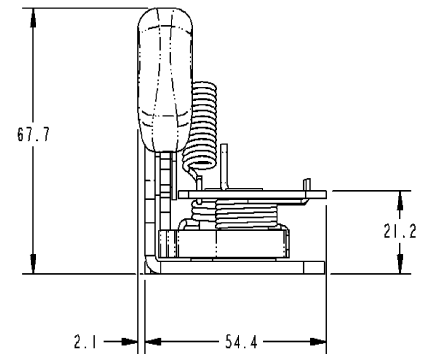
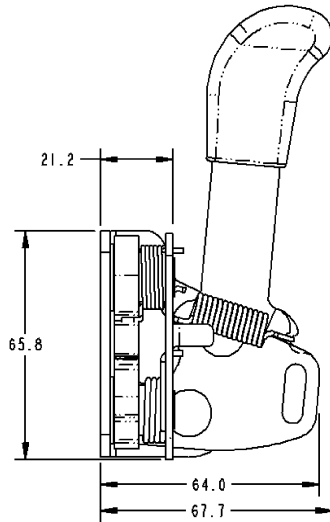
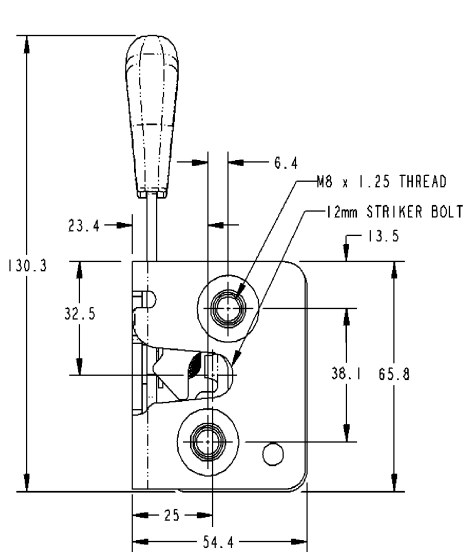

远程外部/远程内部释放

远程外部/内部远程释放版本具有单个执行器，可提供远程内部和外部释放，以实现终极的简便性和应用灵活性。

